



natura
scultorico

dappiù

“Exclusividade” é a palavra que melhor define o espírito dappiù.

Os conhecimentos ancestrais dos melhores marmoristas aliam-se aos desenhos únicos de designers inovadores, resultando em peças de mobiliário que representam a perfeita combinação entre intemporalidade e contemporaneidade.

Materiais nobres são a nossa matéria-prima, o mármore é a nossa paixão. São as características únicas de cada bloco deste material natural que tornam cada peça singular e irrepetível.

Todas as nossas obras são acompanhadas por um certificado de autenticidade, a sua garantia de que adquiriu uma peça com o design original dappiù.

natura scultorica

- edição limitada -

Esta colecção é uma homenagem ao que temos de mais essencial: a Natureza.

Fomos buscar inspiração às suas formas orgânicas, procurando captar o seu equilíbrio subjacente, por vezes precário, sempre belo.

Uma colecção que celebra a ligação às nossas origens e que trará harmonia aos espaços onde marcar presença.



dappiù



01 traiettoria ref.ª d001.003.006 _ 02 condivisione ref.ª d001.008.008 _ 03 avorio ref.ª d001.003.003 _ 04 riflessione ref.ª 008.006 _ 05 sole ref.ª d001.006.004 _
06 origini ref.ª d001.001.002 _ 07 orbita ref.ª d001.001.004

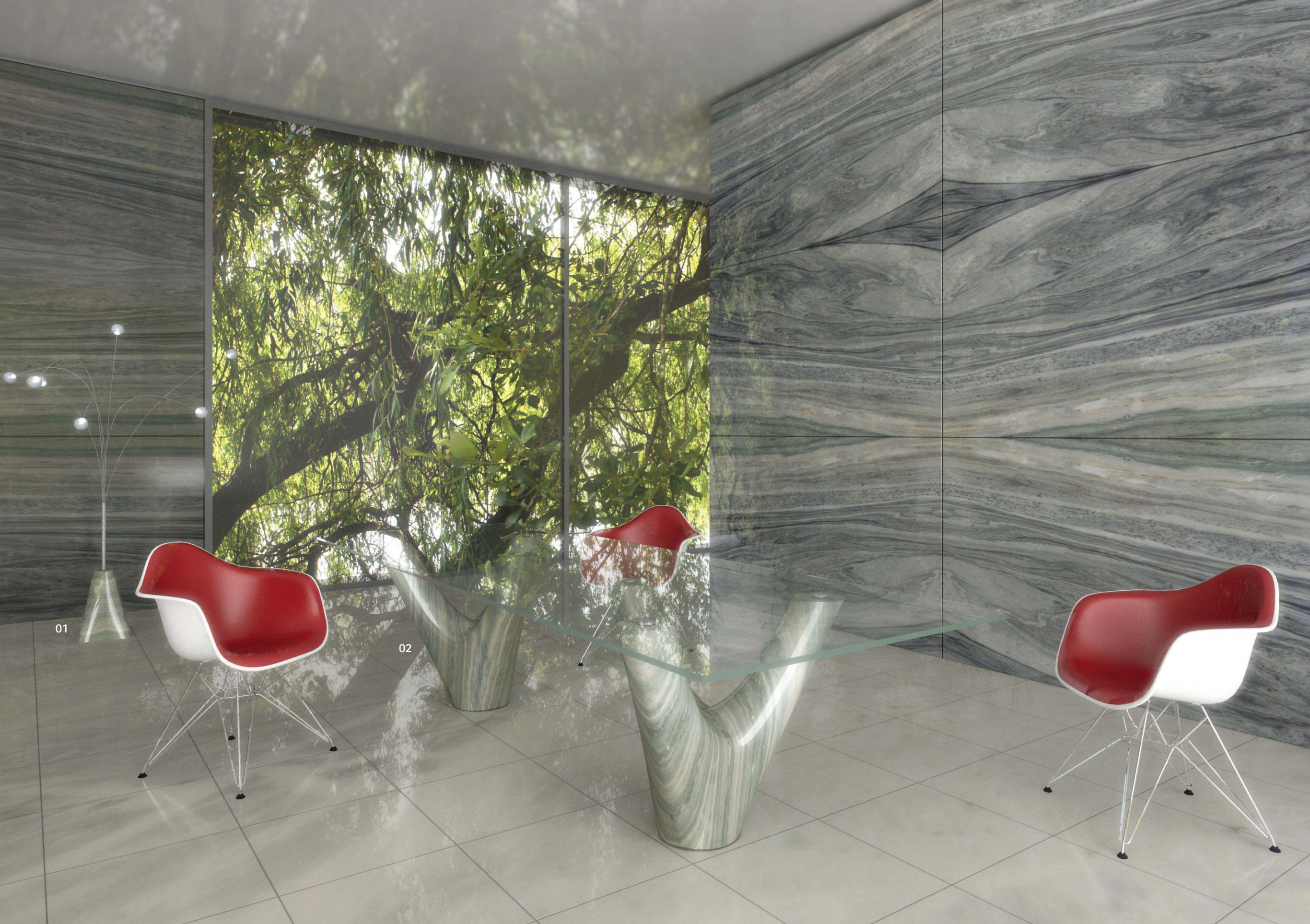

01

02



01

02

03

04

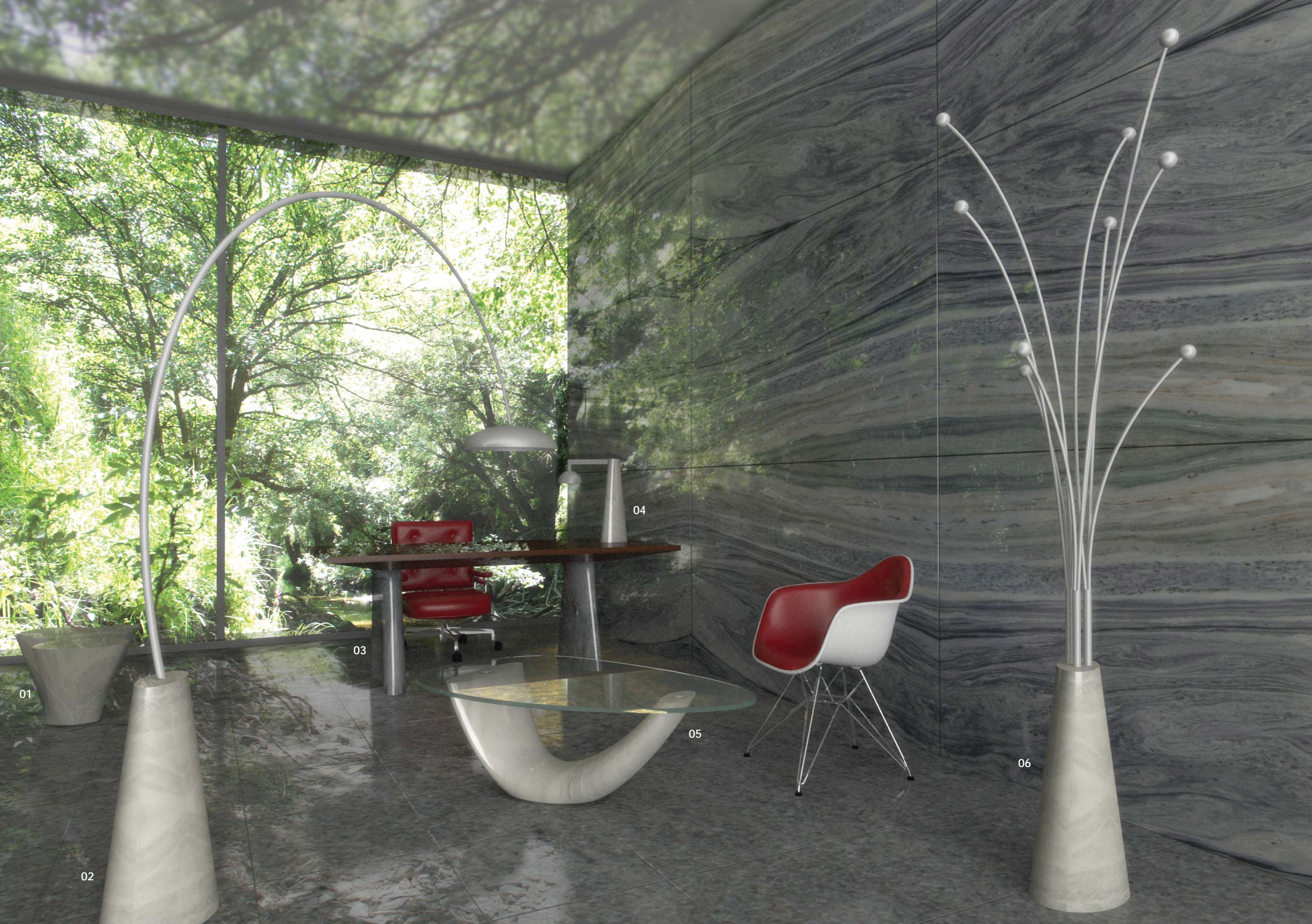

01

03

04

05

06

02

01 metamorfosi ref.^a d001.008.004 _ 02 traiettoria ref.^a d001.003.006 _ 03 radici ref.^a d001.003.007 _ 04 idea ref.^a d001.003.008 _ 05 avorio ref.^a d001.003.003 _ 06 famiglia ref.^a d001.002.005



01

02

03



01

02

03

Para clientes únicos,
peças únicas.

Se aprecia o design dappiù
e deseja uma peça única
no mundo, colocamos à sua
disposição os serviços da nossa
equipa de designers.

Teremos todo o gosto em
criar exclusivamente para
si a peça com que sonhou,
num processo em que a sua
opinião será fundamental para
o desenvolvimento criativo.

Inspire-se!



natura scultorica

fichas técnicas



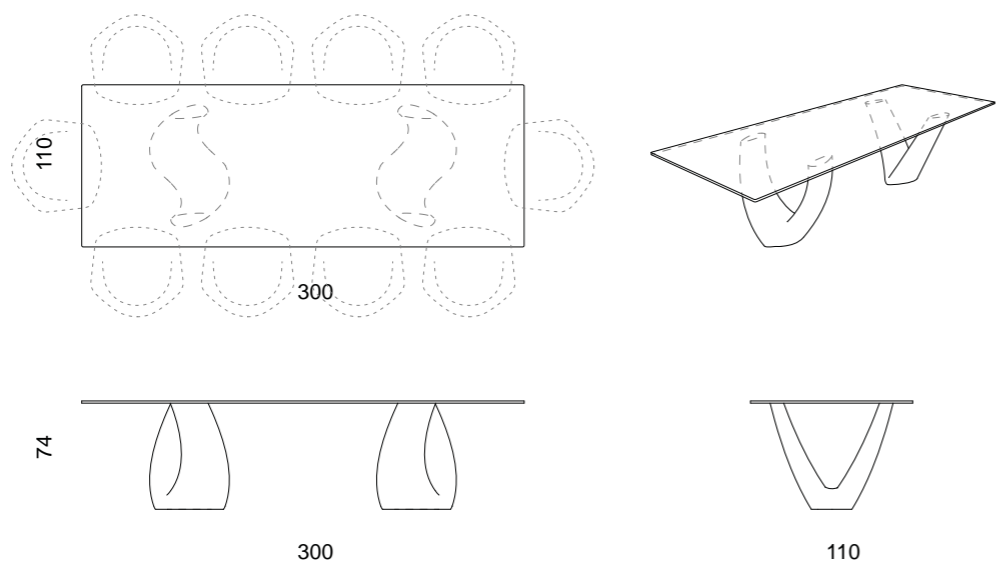

Ref.ª: d001.001.001
 Design: Arquitectos Ângelo Branquinho Duarte e Marta Dabraio Silva
 Mesa de jantar para dez pessoas em mármore polido com tampo de vidro.
 Edição limitada de seis peças.

O mármore é um material natural sujeito a variações de cor, venagem e textura devidas à génese da própria rocha. São estas características que tornam cada peça única e irrepetível.

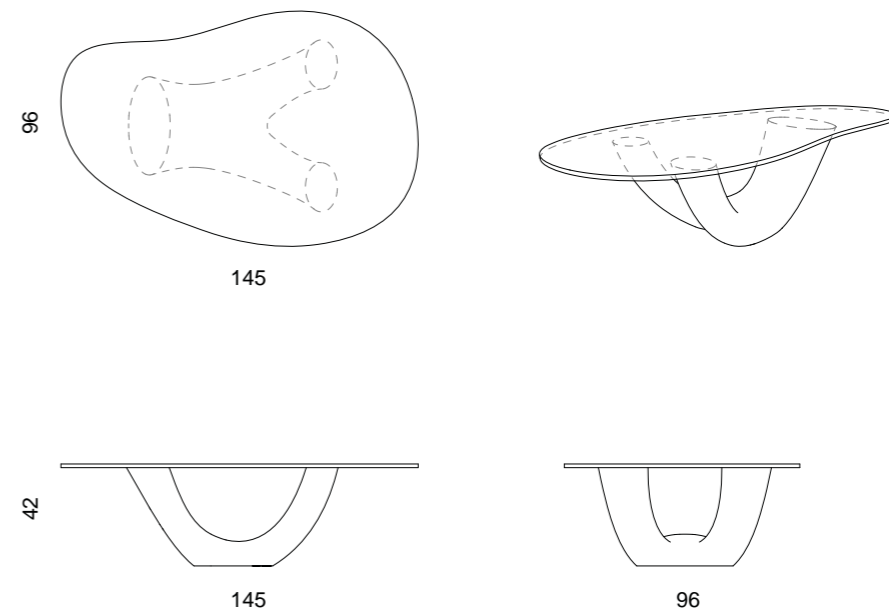

Ref.ª: d001.001.002
 Design: Arquitectos Ângelo Branquinho Duarte e Marta Dabraio Silva
 Mesa de centro em mármore polido com tampo de vidro.
 Edição limitada de seis peças.

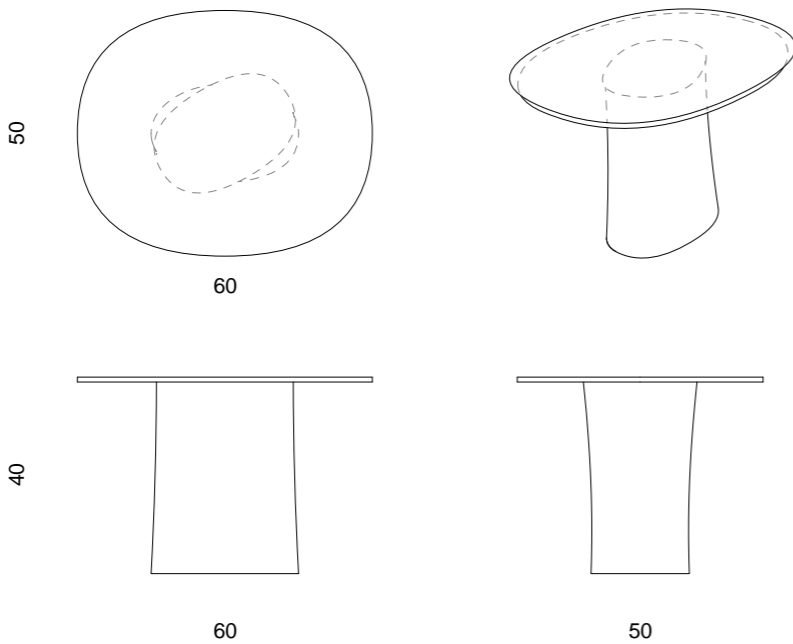

Ref.ª: d001.001.004
 Design: Arquitectos Ângelo Branquinho Duarte e Marta Dabraio Silva
 Mesa de apoio em mármore polido com tampo de vidro.
 Edição limitada de doze peças.

O mármore é um material natural sujeito a variações de cor, venagem e textura devidas à génese da própria rocha. São estas características que tornam cada peça única e irrepetível.

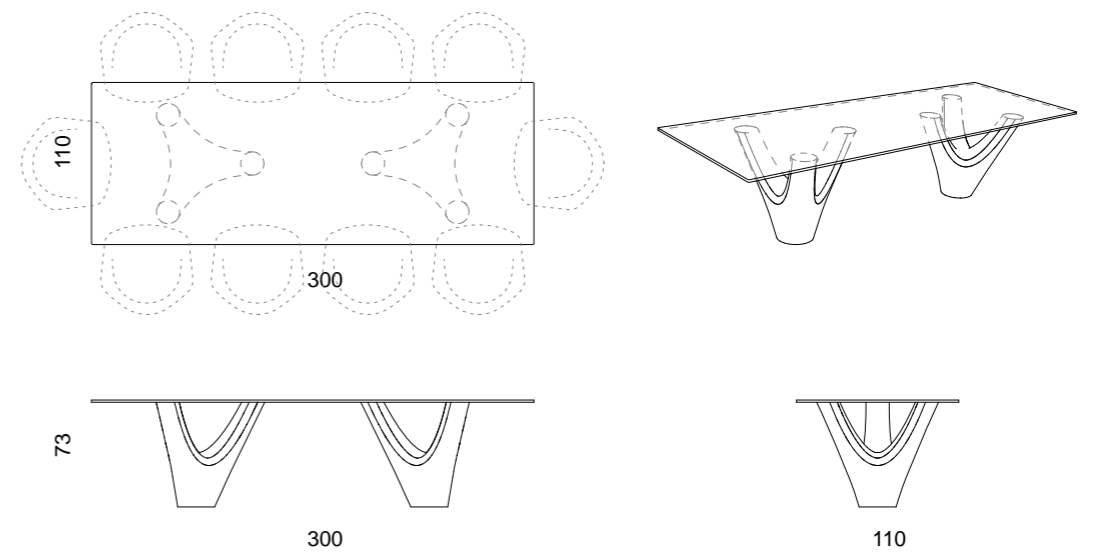

Ref.ª: d001.001.011
 Design: Arquitectos Ângelo Branquinho Duarte e Marta Dabraio Silva
 Mesa de jantar para dez pessoas em mármore polido com tampo de vidro.
 Edição limitada de seis peças.

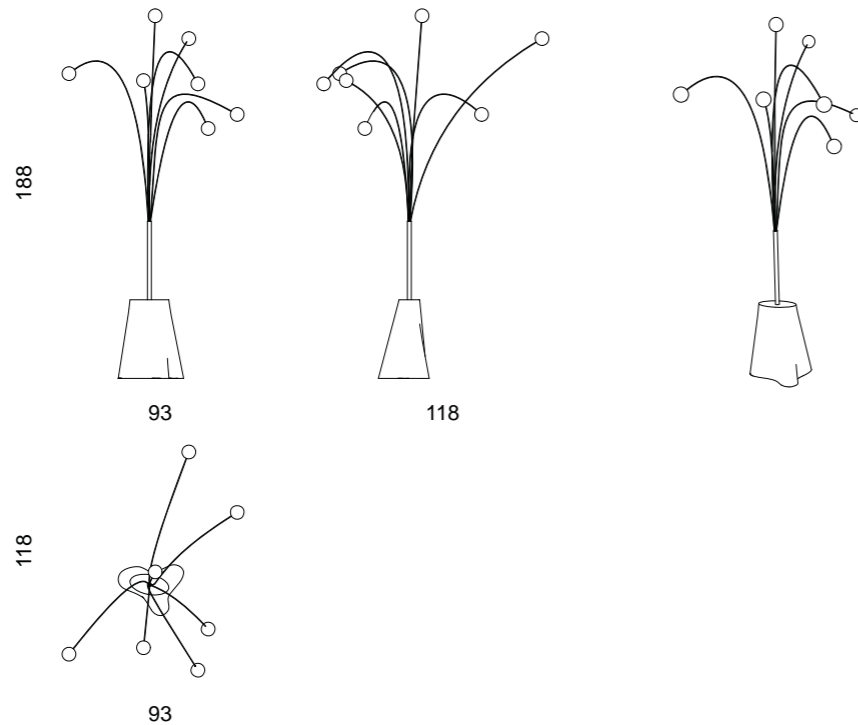

Ref.ª: d001.001.012
 Design: Arquitectos Ângelo Branquinho Duarte e Marta Dabraio Silva
 Candeeiro de pé em aço com base em mármore polido.
 Edição limitada de doze peças.

O mármore é um material natural sujeito a variações de cor, venagem e textura devidas à génese da própria rocha. São estas características que tornam cada peça única e irrepitível.

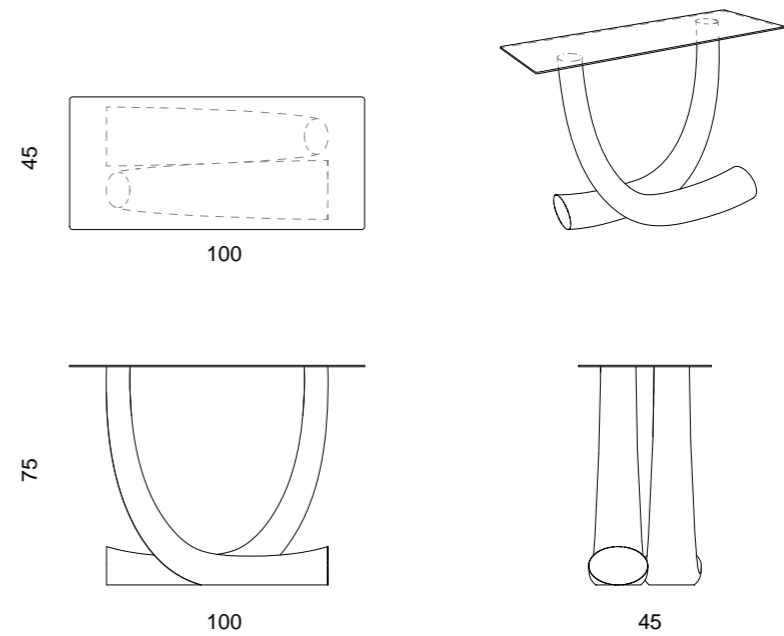

Ref.ª: d001.002.001
 Design: Arquitectos Ângelo Branquinho Duarte e Marta Dabraio Silva
 Aparador em mármore polido com tampo de vidro.
 Edição limitada de seis peças.

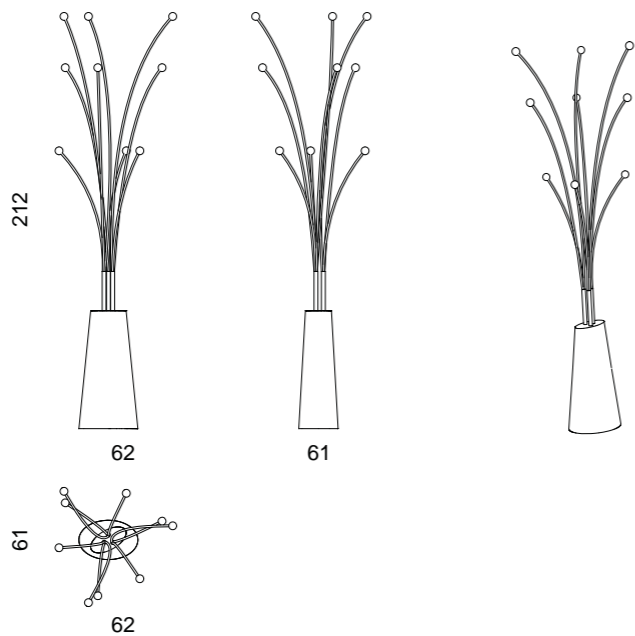

mármore branco cinzento diamante cinzento tigre azul pacífico verde atlântico

Ref.ª: d001.002.005
 Design: Arquitectos Ângelo Branquinho Duarte e Marta Dabraio Silva
 Bengaleiro em aço com base em mármore polido.
 Edição limitada de doze peças.

O mármore é um material natural sujeito a variações de cor, venagem e textura devidas à génese da própria rocha. São estas características que tornam cada peça única e irrepetível.

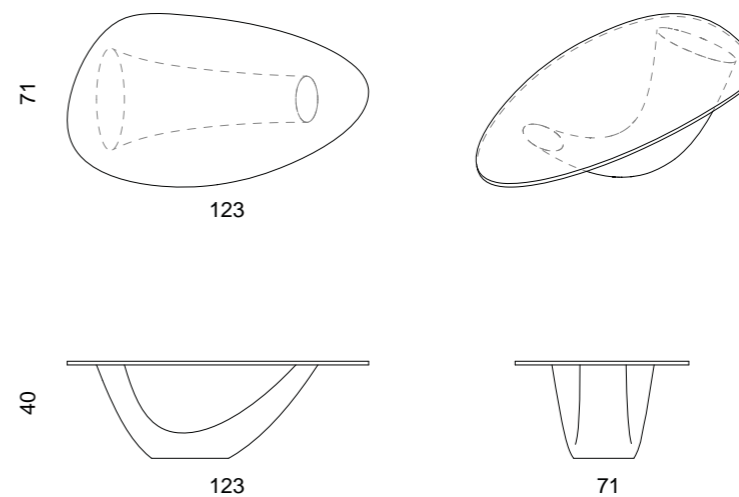

verde atlântico azul pacífico cinzento tigre cinzento diamante mármore branco

Ref.ª: d001.003.003
 Design: Arquitectos Ângelo Branquinho Duarte e Marta Dabraio Silva
 Mesa de centro em mármore polido com tampo de vidro.
 Edição limitada de doze peças.

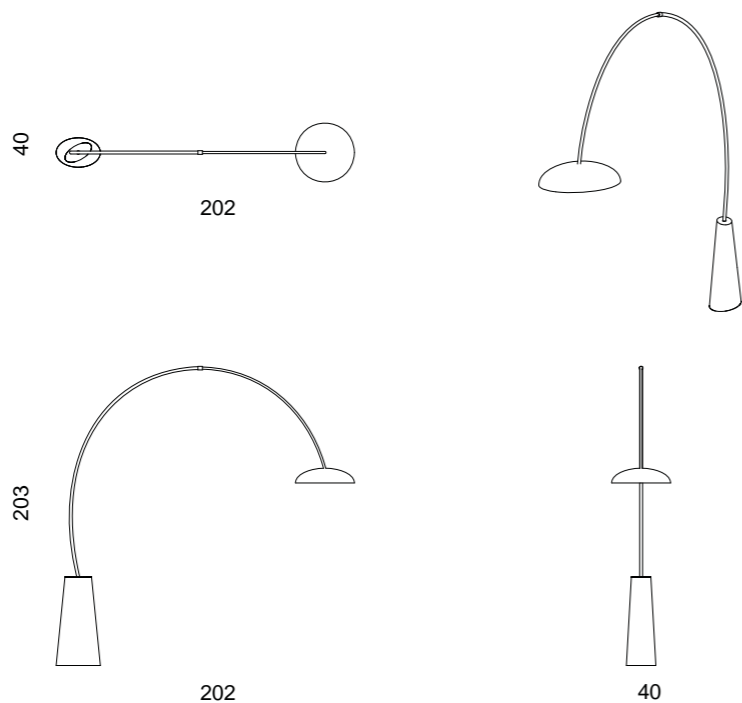

Ref.ª: d001.003.006
 Design: Arquitectos Ângelo Branquinho Duarte e Marta Dabraio Silva
 Candeeiro de pé em aço com base em mármore polido.
 Edição limitada de doze peças.

O mármore é um material natural sujeito a variações de cor, venagem e textura devidas à génese da própria rocha. São estas características que tornam cada peça única e irrepetível.

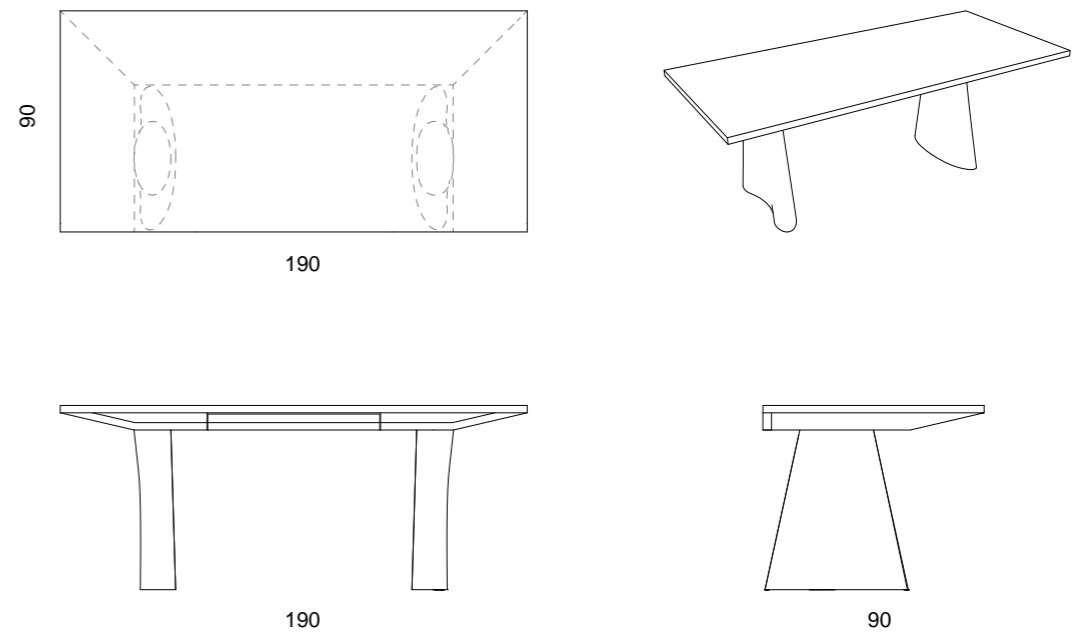

Ref.ª: d001.003.007
 Design: Arquitectos Ângelo Branquinho Duarte e Marta Dabraio Silva
 Secretária com pés em mármore polido e tampo de madeira.
 Edição limitada de seis peças.

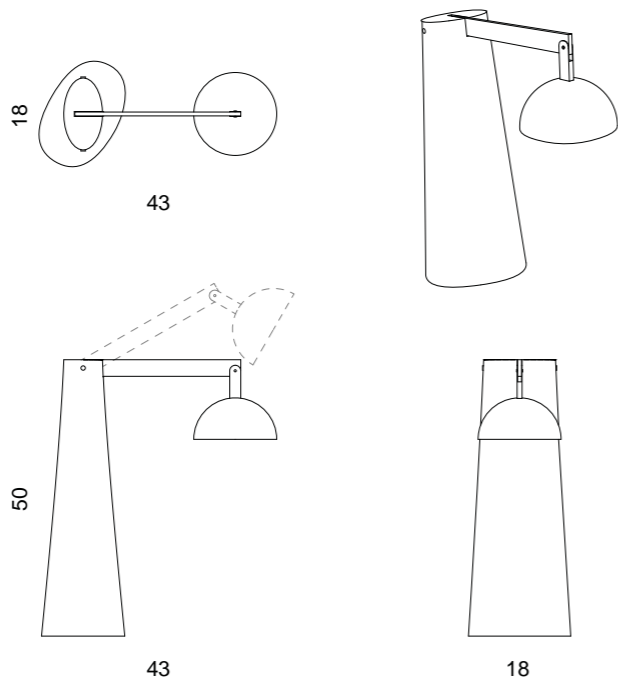

Ref.ª: d001.003.008
 Design: Arquitectos Ângelo Branquinho Duarte e Marta Dabraio Silva
 Candeeiro de secretária em aço em mármore polido.
 Edição limitada de doze peças.

O mármore é um material natural sujeito a variações de cor, venagem e textura devidas à génese da própria rocha. São estas características que tornam cada peça única e irrepetível.

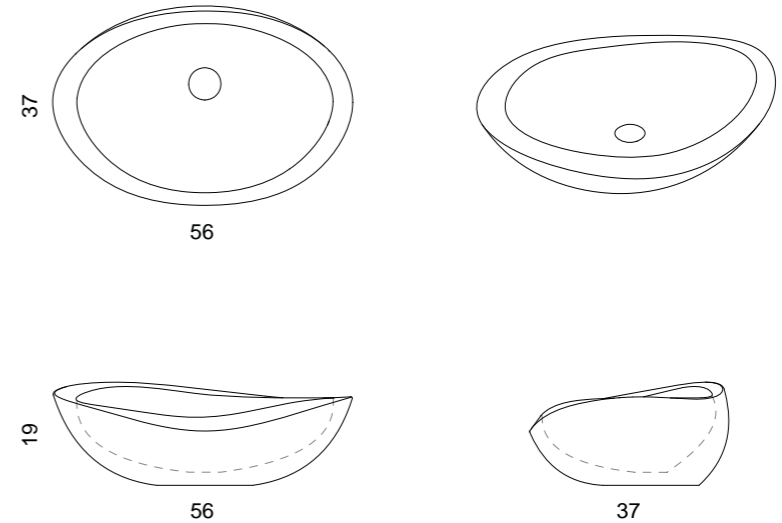

Ref.ª: d001.006.002
 Design: Arquitectos Ângelo Branquinho Duarte e Marta Dabraio Silva
 Lavatório de bancada em mármore polido.
 Edição limitada de doze peças.

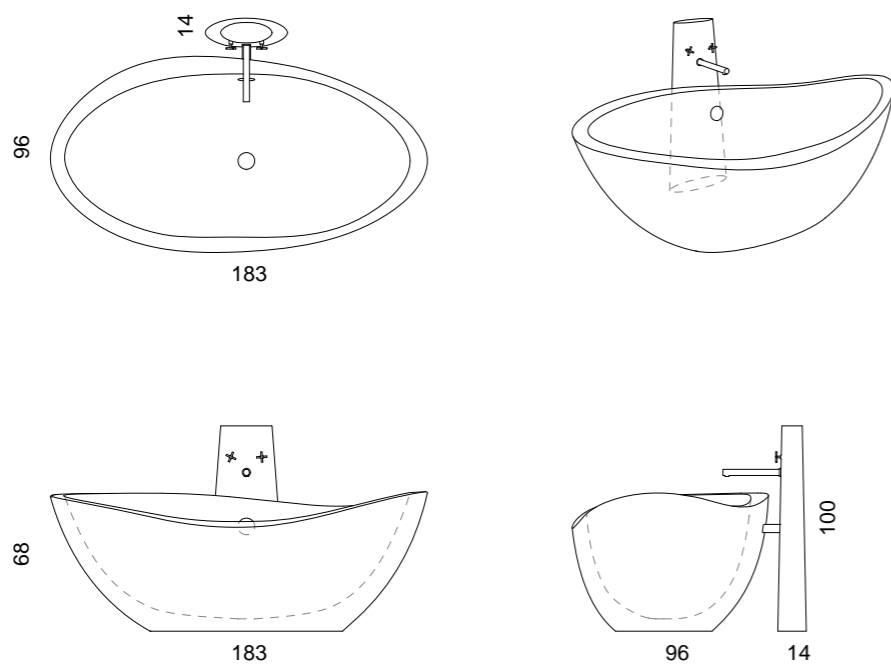

Ref.ª: d001.006.003
 Design: Arquitectos Ângelo Branquinho Duarte e Marta Dabraio Silva
 Banheira e torre, ambas em mármore polido.
 Edição limitada de seis peças.

O mármore é um material natural sujeito a variações de cor, venagem e textura devidas à génese da própria rocha. São estas características que tornam cada peça única e irrepetível.

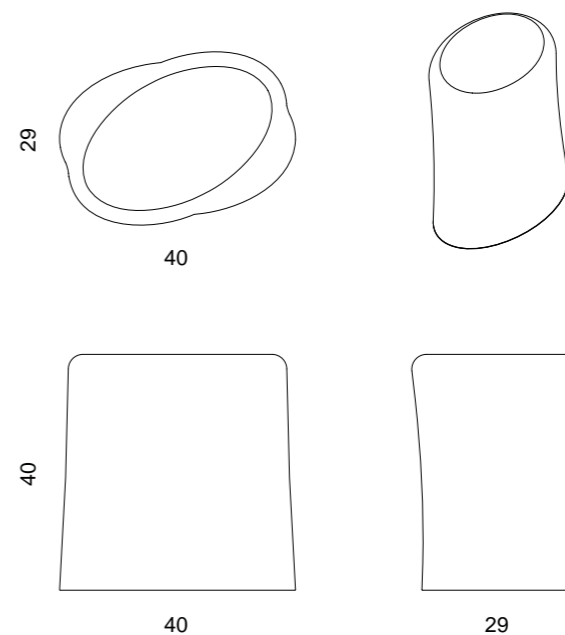

Ref.ª: d001.006.004
 Design: Arquitectos Ângelo Branquinho Duarte e Marta Dabraio Silva
 Banco individual em mármore polido.
 Edição limitada de doze peças.

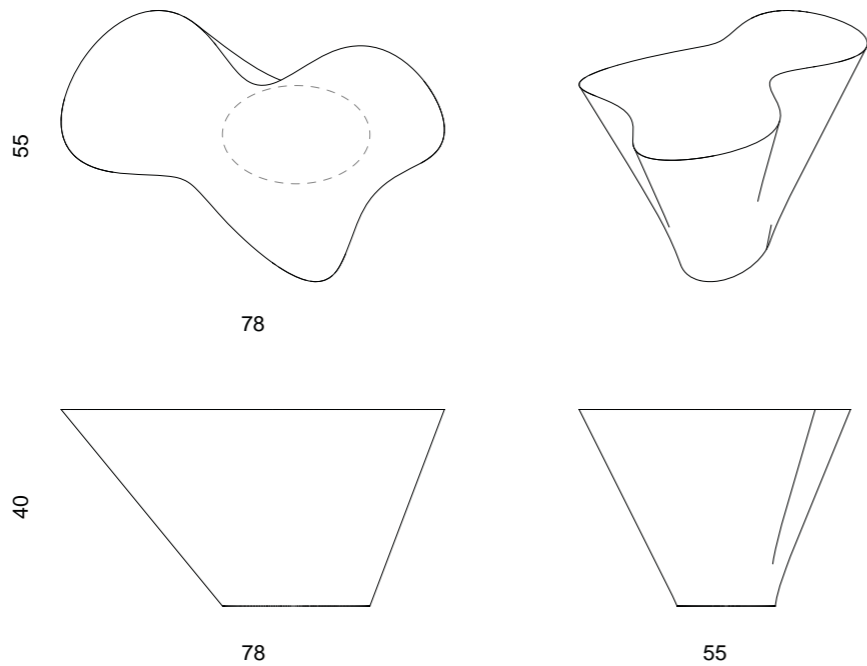

Ref.ª: d001.008.004
Design: Arquitectos Ângelo Branquinho Duarte e Marta Dabraio Silva
Mesa de apoio em mármore polido.
Edição limitada de doze peças.

O mármore é um material natural sujeito a variações de cor, venagem e textura devidas à génese da própria rocha. São estas características que tornam cada peça única e irrepetível.

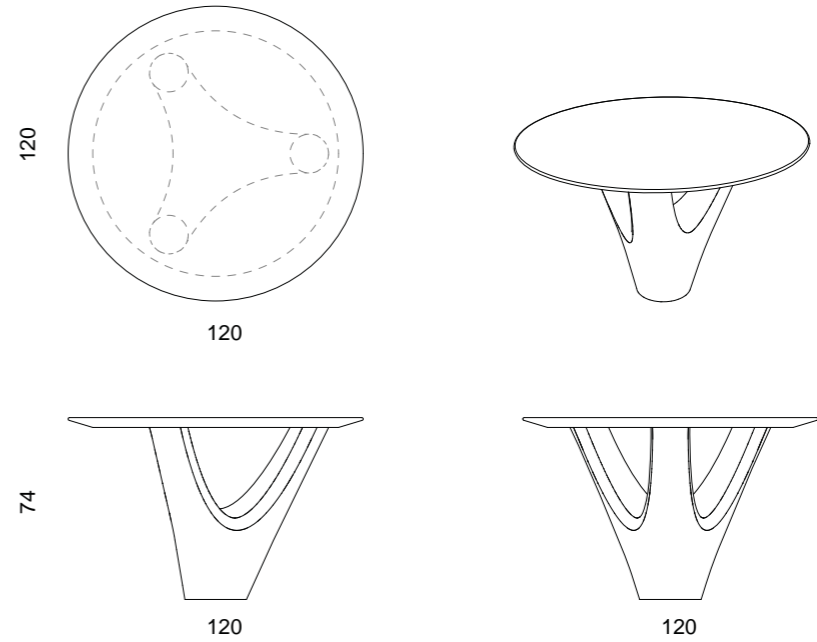

Ref.ª: d001.008.005
Design: Arquitectos Ângelo Branquinho Duarte e Marta Dabraio Silva
Mesa redonda em mármore polido.
Edição limitada de seis peças.

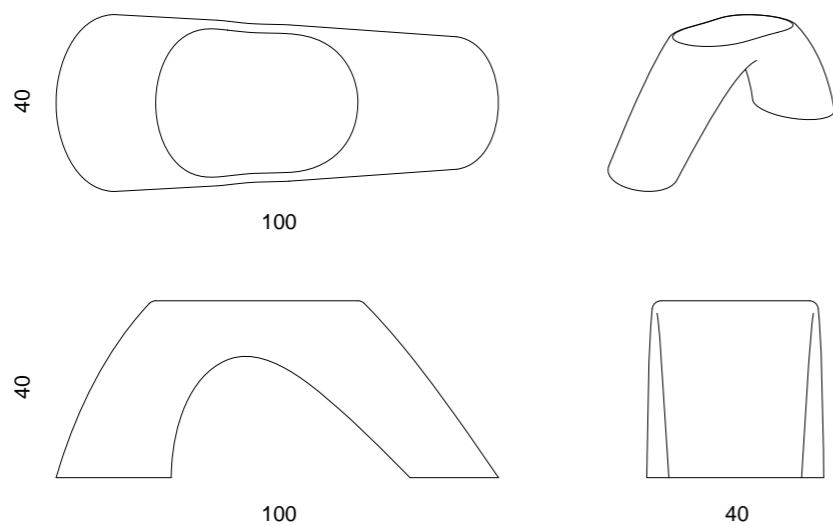

Ref.ª: d001.008.006
 Design: Arquitectos Ângelo Branquinho Duarte e Marta Dabraio Silva
 Banco individual em mármore polido.
 Edição limitada de doze peças.

O mármore é um material natural sujeito a variações de cor, venagem e textura devidas à génese da própria rocha. São estas características que tornam cada peça única e irrepetível.

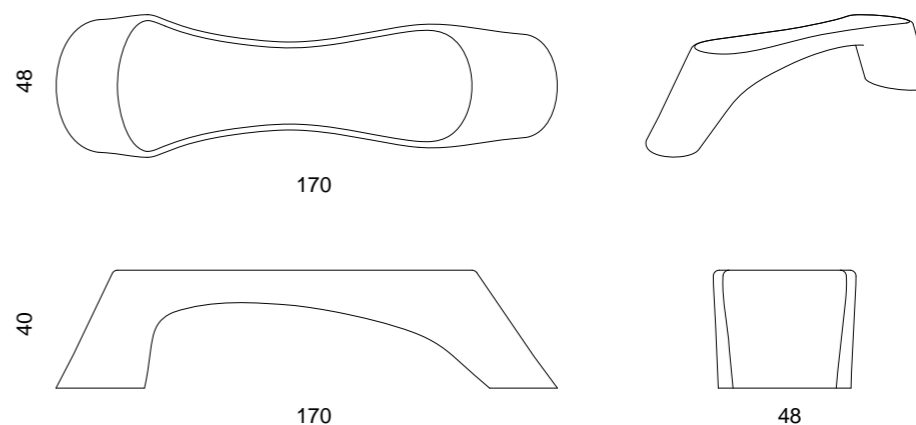

Ref.ª: d001.008.008
 Design: Arquitectos Ângelo Branquinho Duarte e Marta Dabraio Silva
 Banco de dois lugares em mármore polido.
 Edição limitada de doze peças.

dappiù®
www.dappiu.com
info@dappiu.com

luanda

[+244] 927 703 570

manila

[+63] 258 577 65

lisboa

[+ 351] 213 880 479



dappiù®

www.dappiu.com
info@dappiu.com

luanda

[+244] 927 703 570

manila

[+63] 258 577 65

lisboa

[+ 351] 213 880 479